

Спускные клапаны серии VBV Продувочные клапаны серии VPV



По вопросам продаж и поддержки обращайтесь:

Архангельск (8182)63-90-72
Астана +7(7172)727-132
Белгород (4722)40-23-64
Брянск (4832)59-03-52
Владивосток (423)249-28-31
Волгоград (844)278-03-48
Вологда (8172)26-41-59
Воронеж (473)204-51-73
Екатеринбург (343)384-55-89
Иваново (4932)77-34-06
Ижевск (3412)26-03-58
Казань (843)206-01-48

Калининград (4012)72-03-81
Калуга (4842)92-23-67
Кемерово (3842)65-04-62
Киров (8332)68-02-04
Краснодар (861)203-40-90
Красноярск (391)204-63-61
Курск (4712)77-13-04
Липецк (4742)52-20-81
Магнитогорск (3519)55-03-13
Москва (495)268-04-70
Мурманск (8152)59-64-93
Набережные Челны (8552)20-53-41

Нижний Новгород (831)429-08-12
Новокузнецк (3843)20-46-81
Новосибирск (383)227-86-73
Орел (4862)44-53-42
Оренбург (3532)37-68-04
Пенза (8412)22-31-16
Пермь (342)205-81-47
Ростов-на-Дону (863)308-18-15
Рязань (4912)46-61-64
Самара (846)206-03-16
Санкт-Петербург (812)309-46-40
Саратов (845)249-38-78

Смоленск (4812)29-41-54
Сочи (862)225-72-31
Ставрополь (8652)20-65-13
Тверь (4822)63-31-35
Томск (3822)98-41-53
Тула (4872)74-02-29
Тюмень (3452)66-21-18
Ульяновск (8422)24-23-59
Уфа (347)229-48-12
Челябинск (351)202-03-61
Череповец (8202)49-02-64
Ярославль (4852)69-52-93

сайт: www.lokkklapan.nt-rt.ru || эл. почта: dsk@nt-rt.ru

Спускные клапаны серии VBV

Предохранительные и обратные клапаны

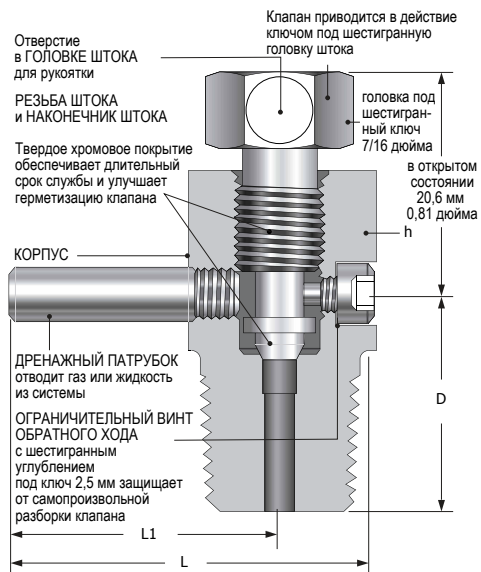

Конструкция и область применения



Серия клапанов VBV разработана для сброса давления из приборного трубопровода в атмосферу перед извлечением измерительного прибора или облегчения процедуры калибровки регуляторов. Эти клапаны могут использоваться вместе с устройствами КИП, например, в качестве запорной арматуры для подключения манометров, и нескольких клапанов в одном блоке. Опциональный дренажный патрубок с «ёлочкой» под шланг позволяет герметизировать линию сброса жидкости. Серия VBV также идеально подходит для стравливания давления и воздуха в гидравлических системах.

Монтаж и эксплуатация

Устанавливайте клапан таким образом, чтобы среда из системы не направлялась на эксплуатационный персонал. Медленно откройте клапан. Этот клапан не имеет уплотнения штока; небольшое количество жидкости будет проходить через резьбу штока при его открытии. Поэтому должны быть приняты соответствующие меры для защиты эксплуатационного персонала.

ИСПОЛЪЗУЕМЫЕ МАТЕРИАЛЫ

Деталь	Материал корпуса клапана	
	Нерж. сталь 316	Углеродистая сталь
GRADE / ASTM и JIS СПЕЦИФИКАЦИЯ		
Шток	нерж. сталь 316 / A 276	
Корпус*	нерж. сталь 316 / A 276	S20C-S45C / G4051
Ограничительный винт обратного хода	нерж. сталь 316 / A 276	
Дренажный патрубок	нерж. сталь 316 / A 269	

Корпуса из углеродистой стали подвергаются белому оцинкованию для обеспечения коррозионной стойкости.

ТЕХНИЧЕСКИЕ ХАРАКТЕРИСТИКИ

Материал	Диапазон допустимых температур	Диапазон допустимых давлений
Нерж. сталь 316	от -54 °C до 454 °C (от -65 °F до 850 °F)	689 бар (10000 фунт./кв. дюйм) при 38 °C (100 °F)
Углеродистая сталь	от -29 °C до 232 °C (от -20 °F до 450 °F)	

Информация по размещению заказа и габариты

Базовый код заказа	Торцевое соединение		Отверстие, мм (дюймы)	Cv	Размеры, мм (дюймы)			
	Вход	Выход			L	L1	D	h (шестигранник)
VBV-M-2N-	1/8 дюйма внешн. резьба NPT	Наружный диаметр патрубка 3/16 дюйма	3,2 (0,125)	0,25	34,03 (1,34)	23,87 (0,94)	19,05 (0,75)	15,87 (5/8)
VBV-M-4N-	1/4 дюйма внешн. резьба NPT						17,52 (0,69)	
VBV-M-6N-	3/8 дюйма внешн. резьба NPT				37,33 (1,47)	26,16 (1,03)	19,05 (0,75)	22,22 (7/8)
VBV-M-8N-	1/2 дюйма внешн. резьба NPT						17,52 (0,69)	

Все размеры приведены для справки и могут быть изменены.

Как заказывать

Для заказа добавьте материал корпуса крана в качестве окончания к базовому коду. **-S:** Нерж. сталь, **-C:** Углерод. сталь. Пример: VBV-M-2N-S

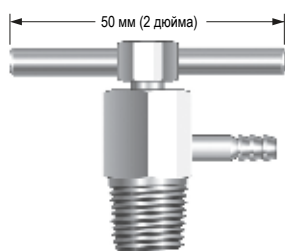

Опции

Рукоятка: Опциональная рукоятка позволяет приводить в действие клапан без ключа.

• Код заказа рукоятки: BH

Дренажный патрубок с «ёлочкой» под шланг: Опциональная позиция, позволяющая герметизировать линию сброса жидкости.

• Код заказа дренажного патрубка с «ёлочкой» под шланг: дренажного патрубка с наружным диаметром 3/16 дюйма: HT

Для заказа используйте код опциональной позиции в качестве окончания к базовому коду заказа.

Примеры: VBV-M-2N-BH-S, VBV-M-2N-HT-S.

Испытания в заводских условиях

Каждый кран испытывается азотом в заводских условиях под давлением 68 бар (1000 фунт./кв. дюйм)

Продувочные клапаны серии VPV

Предохранительные и обратные клапаны



Серия клапанов VPV разработана для ручного дренирования, отвода воздуха и спуска жидкости из системы.
Крышка завальцована вокруг корпуса клапана для безопасной эксплуатации.
Дренажное отверстие диаметром 1,6 мм (0,063 дюйма) выполнено в крышке.

Монтаж и эксплуатация

Продувочные клапаны серии VPV требуют затяжки ключом на четверть оборота завернутой от руки крышки для герметизации уплотнения при первом монтаже.
Для обеспечения необходимого сжатия уплотнения, затяните ключом.
Всегда открывайте клапан медленно.
Эти клапаны не имеют уплотнения в крышке. Поэтому среда может просачиваться через резьбу крышки, когда клапаны открыты. Эксплуатационный персонал должен принять необходимые меры, чтобы защитить себя от жидкости системы.

Технические характеристики

Материал клапана	Допустимое давление при 38 °C (100 °F)		Диапазон допустимых температур	
	бар	фунт./ кв. дюйм	°C	°F
Нерж. сталь 316	275	4000	-54 ÷ 315	-65 ÷ 600
Латунь	206	3000	-54 ÷ 204	-65 ÷ 400

Используемые материалы

Деталь	Материал корпуса клапана	
	Нерж. сталь 316	Латунь
	Glade/ASTM Спецификация	
Крышка	нерж. сталь 316 / A479 или A276	латунь/B16
Корпус		
Шарик	нерж. сталь 316 / A276	
Пружина	нерж. сталь 302 / A313	

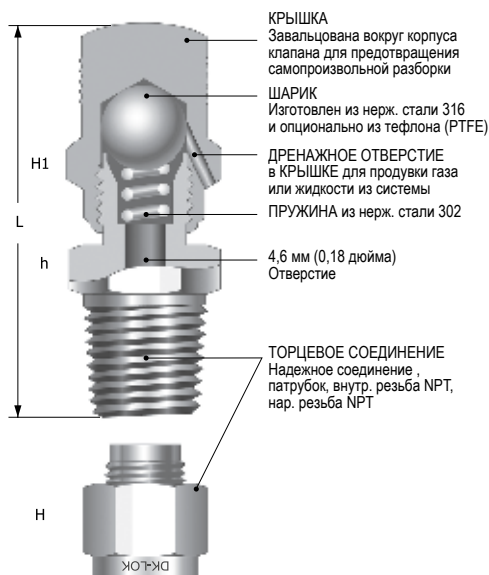

Информация по размещению заказа и габариты

Базовый код заказа	Торцевое соединение	L – закрыто		h	H	H1	
		мм	дюймы	Шестигр.	Шестигр.	Шестигр.	
VPV-	F-2N-	1/8 дюйма внутр. резьба NPT	38,1	1,5	9/16	-	5/8
	F-4N-	1/4 дюйма внутр. резьба NPT	42,9	1,69	3/4	-	
	F-6N-	3/8 дюйма внутр. резьба NPT	44,5	1,75	7/8	-	
	F-8N-	1/2 дюйма внутр. резьба NPT	48,8	1,92	1-1/16	-	
	M-2N-	1/8 дюйма внешн. резьба NPT	39,6	1,56	1/2	-	
	M-4N-	1/4 дюйма внешн. резьба NPT	44,5	1,75	9/16	-	
	M-6N-	3/8 дюйма внешн. резьба NPT	45,2	1,78	11/16	-	
	M-8N-	1/2 дюйма внешн. резьба NPT	51,6	2,03	7/8	-	
	D-2T-	1/8 дюйма	45,2	1,78	1/2	7/16	
	D-4T-	1/4 дюйма	47,8	1,88	1/2	9/16	
	D-6T-	3/8 дюйма	50,0	1,97	5/8	11/16	
	D-8T-	1/2 дюйма	54,1	2,13	13/16	7/8	
	D-6M-	6 мм	47,8	1,88	14 мм	9/16	
	D-8M-	8 мм	49,3	1,94	15 мм	5/8	
	T-4T-	6 мм патрубок	46,0	1,81	1/2	-	
	T-6T-	3/8 дюйма патрубок	47,8	1,88	1/2	-	
T-8T-	1/2 дюйма патрубок	53,1	2,09	9/16	-		

Опции и инструкции по оформлению заказа

Опционально доступен шарик из политетрафторэтилена (тефлон). Клапан с тефлоновым шариком не требует затяжки ключом для герметизации уплотнения при закрытии, а только лишь закручивания от руки.

- Допустимое давление: 13,7 бар при 37 °C (200 фунт./кв. дюйм при 100 °F)
- Максимальная температура: 176 °C (350 °F)

Для заказа используйте материал корпуса клапана в качестве окончания к базовому коду заказа. **-S:** Нерж. сталь, **-B:** Латунь. Пример: VPV-M-2N-S.
Для заказа клапана с тефлоновым шариком добавьте PE к базовому коду заказа. Пример: VPV-M-4N-PE-B.

Испытания в заводских условиях

Каждый кран испытывается азотом в заводских условиях под давлением 68 бар (1000 фунт./кв. дюйм).
Клапан с тефлоновым шариком испытывается под давлением 3,4 бара (50 фунт./кв. дюйм).

По вопросам продаж и поддержки обращайтесь:

Архангельск (8182)63-90-72
Астана +7(7172)727-132
Белгород (4722)40-23-64
Брянск (4832)59-03-52
Владивосток (423)249-28-31
Волгоград (844)278-03-48
Вологда (8172)26-41-59
Воронеж (473)204-51-73
Екатеринбург (343)384-55-89
Иваново (4932)77-34-06
Ижевск (3412)26-03-58
Казань (843)206-01-48

Калининград (4012)72-03-81
Калуга (4842)92-23-67
Кемерово (3842)65-04-62
Киров (8332)68-02-04
Краснодар (861)203-40-90
Красноярск (391)204-63-61
Курск (4712)77-13-04
Липецк (4742)52-20-81
Магнитогорск (3519)55-03-13
Москва (495)268-04-70
Мурманск (8152)59-64-93
Набережные Челны (8552)20-53-41

Нижний Новгород (831)429-08-12
Новокузнецк (3843)20-46-81
Новосибирск (383)227-86-73
Орел (4862)44-53-42
Оренбург (3532)37-68-04
Пенза (8412)22-31-16
Пермь (342)205-81-47
Ростов-на-Дону (863)308-18-15
Рязань (4912)46-61-64
Самара (846)206-03-16
Санкт-Петербург (812)309-46-40
Саратов (845)249-38-78

Смоленск (4812)29-41-54
Сочи (862)225-72-31
Ставрополь (8652)20-65-13
Тверь (4822)63-31-35
Томск (3822)98-41-53
Тула (4872)74-02-29
Тюмень (3452)66-21-18
Ульяновск (8422)24-23-59
Уфа (347)229-48-12
Челябинск (351)202-03-61
Череповец (8202)49-02-64
Ярославль (4852)69-52-93

сайт: www.lokklapan.nt-rt.ru || **эл. почта:** dsk@nt-rt.ru
