

## Адаптеры для шлангов



**По вопросам продаж и поддержки обращайтесь:**

Архангельск (8182)63-90-72  
 Астана +7(7172)727-132  
 Белгород (4722)40-23-64  
 Брянск (4832)59-03-52  
 Владивосток (423)249-28-31  
 Волгоград (844)278-03-48  
 Вологда (8172)26-41-59  
 Воронеж (473)204-51-73  
 Екатеринбург (343)384-55-89  
 Иваново (4932)77-34-06  
 Ижевск (3412)26-03-58  
 Казань (843)206-01-48

Калининград (4012)72-03-81  
 Калуга (4842)92-23-67  
 Кемерово (3842)65-04-62  
 Киров (8332)68-02-04  
 Краснодар (861)203-40-90  
 Красноярск (391)204-63-61  
 Курск (4712)77-13-04  
 Липецк (4742)52-20-81  
 Магнитогорск (3519)55-03-13  
 Москва (495)268-04-70  
 Мурманск (8152)59-64-93  
 Набережные Челны (8552)20-53-41

Нижний Новгород (831)429-08-12  
 Новокузнецк (3843)20-46-81  
 Новосибирск (383)227-86-73  
 Орел (4862)44-53-42  
 Оренбург (3532)37-68-04  
 Пенза (8412)22-31-16  
 Пермь (342)205-81-47  
 Ростов-на-Дону (863)308-18-15  
 Рязань (4912)46-61-64  
 Самара (846)206-03-16  
 Санкт-Петербург (812)309-46-40  
 Саратов (845)249-38-78

Смоленск (4812)29-41-54  
 Сочи (862)225-72-31  
 Ставрополь (8652)20-65-13  
 Тверь (4822)63-31-35  
 Томск (3822)98-41-53  
 Тула (4872)74-02-29  
 Тюмень (3452)66-21-18  
 Ульяновск (8422)24-23-59  
 Уфа (347)229-48-12  
 Челябинск (351)202-03-61  
 Череповец (8202)49-02-64  
 Ярославль (4852)69-52-93

# Адаптеры для мягких трубок

Адаптеры спроектированы для мягких пластиковых и резиновых трубок.

## Особенности

- Спроектированы для использования с хомутами или фиксирующими гильзами.
- Адаптеры многоразовые.
- Из нерж. стали или латуни.

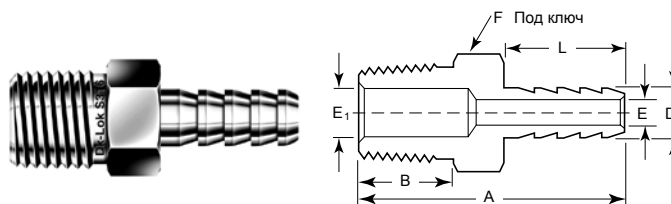

## Наружная резьба

Артикул	Торцевые соединения		Габариты, дюймы						
	Внутренний диаметр шланга	Внешняя резьба NPT	A	B	D	E	E1	F	L
DHAM 2-2N	1/8	1/8	1.08	0.38	0.15	0.08	0.19	7/16	0.40
DHAM 2-4N	1/8	1/4	1.26	0.56	0.15	0.08	0.28	9/16	0.40
DHAM 3-2N	3/16	1/8	1.27	0.38	0.23	0.12	0.12	7/16	0.59
DHAM 3-4N	3/16	1/4	1.45	0.56	0.23	0.12	0.28	9/16	0.59
DHAM 4-2N	1/4	1/8	1.47	0.38	0.30	0.19	0.19	7/16	0.79
DHAM 4-4N	1/4	1/4	1.65	0.56	0.30	0.19	0.19	9/16	0.79
DHAM 4-6N	1/4	3/8	1.66	0.56	0.30	0.19	0.19	11/16	0.79
DHAM 4-8N	1/4	1/2	1.85	0.75	0.30	0.19	0.47	7/8	0.79
DHAM 5-2N	5/16	1/8	1.55	0.38	0.38	0.19	0.19	7/16	0.87
DHAM 5-4N	5/16	1/4	1.73	0.56	0.38	0.19	0.19	9/16	0.87
DHAM 5-6N	5/16	3/8	1.74	0.56	0.38	0.19	0.19	11/16	0.87
DHAM 5-8N	5/16	1/2	1.96	0.75	0.38	0.19	0.47	7/8	0.87
DHAM 6-4N	3/8	1/4	1.73	0.56	0.45	0.30	0.30	9/16	0.87
DHAM 6-6N	3/8	3/8	1.74	0.56	0.45	0.30	0.30	11/16	0.87
DHAM 6-8N	3/8	1/2	1.96	0.75	0.45	0.30	0.30	7/8	0.87
DHAM 8-4N	1/2	1/4	1.80	0.56	0.60	0.38	0.28	11/16	0.94
DHAM 8-6N	1/2	3/8	1.81	0.56	0.60	0.38	0.38	11/16	0.94
DHAM 8-8N	1/2	1/2	2.03	0.75	0.60	0.38	0.38	7/8	0.94
DHAM 10-6N	5/8	3/8	1.88	0.56	0.75	0.50	0.38	1 1/16	0.98
DHAM 10-8N	5/8	1/2	2.07	0.75	0.75	0.47	0.47	1 1/16	0.98
DHAM 10-12N	5/8	3/4	2.07	0.75	0.75	0.50	0.63	1 1/16	0.98
DHAM 12-8N	3/4	1/2	2.14	0.75	0.90	0.63	0.47	1 1/16	1.05
DHAM 12-12N	3/4	3/4	2.14	0.75	0.90	0.63	0.63	1 1/16	1.05
DHAM 12-16N	3/4	1	2.13	0.94	0.90	0.63	0.88	1 3/8	1.05
DHAM 16-12N	1	3/4	2.38	0.75	1.20	0.88	0.63	1 3/8	1.19
DHAM 16-16N	1	1	2.57	0.94	1.20	0.88	0.88	1 3/8	1.19

Артикул	Внутренний диаметр шланга	Внешняя резьба ISO 7-1	Габариты, дюймы						
			A	B	D	E	E1	F	L
DHAM 2-2R	1/8	1/8	1.28	0.38	0.15	0.08	0.19	7/16	0.40
DHAM 4-2R	1/4	1/8	1.47	0.38	0.30	0.19	0.19	7/16	0.79
DHAM 4-4R	1/4	1/4	1.65	0.56	0.30	0.19	0.19	9/16	0.79
DHAM 4-6R	1/4	3/8	1.66	0.56	0.30	0.19	0.19	11/16	0.79
DHAM 6-4R	3/8	1/4	1.73	0.56	0.45	0.30	0.30	9/16	0.87
DHAM 6-6R	3/8	3/8	1.74	0.56	0.45	0.30	0.30	11/16	0.87
DHAM 6-8R	3/8	1/2	1.96	0.75	0.45	0.30	0.30	7/8	0.87
DHAM 8-8R	1/2	1/2	2.03	0.75	0.60	0.38	0.47	7/8	0.94

## Адаптер с внутренней резьбой

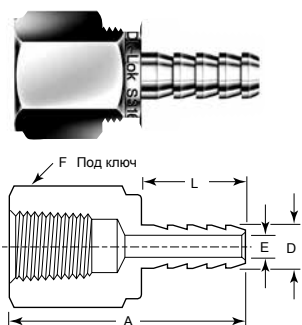

Артикул	Торцевые соединения		Габариты, дюймы				
	Внутренний диаметр шланга	Размер резьбы NPT	A	D	E	F	L
DHAF 2-2N	1/8	1/8	1.11	0.15	0.08	9/16	0.40
DHAF 2-4N	1/8	1/4	1.26	0.15	0.08	3/4	0.40
DHAF 3-2N	3/16	1/8	1.29	0.23	0.12	9/16	0.59
DHAF 3-4N	3/16	1/4	1.44	0.23	0.12	3/4	0.59
DHAF 4-2N	1/4	1/8	1.47	0.30	0.19	9/16	0.79
DHAF 4-4N	1/4	1/4	1.64	0.30	0.19	3/4	0.79
DHAF 4-6N	1/4	3/8	1.71	0.30	0.19	7/8	0.79
DHAF 5-4N	5/16	1/4	1.73	0.38	0.19	3/4	0.87
DHAF 5-6N	5/16	3/8	1.82	0.38	0.19	7/8	0.87
DHAF 6-4N	3/8	1/4	1.69	0.45	0.30	3/4	0.87
DHAF 6-6N	3/8	3/8	1.78	0.45	0.30	7/8	0.87
DHAF 6-8N	3/8	1/2	2.03	0.45	0.30	1 1/16	0.87
DHAF 8-8N	1/2	1/2	2.13	0.60	0.38	1 1/16	0.94

Трубный адаптер

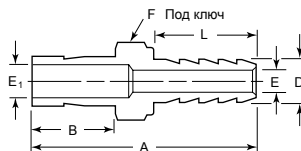

Артикул	Торцевые соединения		Габариты, дюймы							
	Внутренний диаметр шланга	Размер трубки	A	B	D	E	E1	F	L	
DHAT 2-2T	1/8	1/8	1.36	0.54	0.15	0.08	0.09	5/16	0.40	
DHAT 2-4T	1/8	1/4	1.46	0.64	0.15	0.08	0.19	3/8	0.40	
DHAT 4-4T	1/4	1/4	1.85	0.64	0.30	0.19	0.19	7/16	0.79	
DHAT4-6T	1/4	3/8	1.91	0.70	0.30	0.19	0.28	7/16	0.79	
DHAT 4-6MT	1/4	6мм	1.88	0.64	0.30	0.19	0.18	7/16	0.79	
DHAT 5-4T	5/16	1/4	1.93	0.64	0.37	0.19	0.19	7/16	0.87	
DHAT 6-4T	3/8	1/4	1.93	0.64	0.45	0.30	0.17	9/16	0.87	
DHAT 6-6T	3/8	3/8	1.99	0.70	0.45	0.30	0.28	9/16	0.87	
DHAT 6-8T	3/8	1/2	2.25	0.96	0.45	0.30	0.39	5/8	0.87	
DHAT 8-6T	1/2	3/8	2.06	0.70	0.60	0.38	0.28	11/16	0.94	
DHAT 8-8T	1/2	1/2	2.32	0.96	0.60	0.38	0.39	11/16	0.94	
DHAT 12-12T	3/4	3/4	2.49	1.02	0.90	0.63	0.59	1 3/16	1.05	
DHAT 16-16T	1	1	3.02	1.30	1.20	0.88	0.80	1 3/8	1.19	

Адаптер с обжимным фитингом

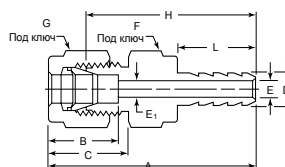

Артикул	Торцевые соединения		Габариты, дюймы									
	Внутренний диаметр шланга	Размер трубки	A	B	D	E	E1	F	G	H	L	
DHAD 2-2-	1/8	1/8	1.46	0.60	0.15	0.08	0.08	7/16	7/16	1.17	0.40	
DHAD 4-2-	1/4	1/8	1.85	0.70	0.30	0.09	0.19	7/16	7/16	1.56	0.79	
DHAD 4-4-	1/4	1/4	1.94	0.70	0.30	0.19	0.19	9/16	9/16	1.63	0.79	
DHAD 6-4-	3/8	1/4	2.01	0.76	0.45	0.19	0.30	9/16	9/16	1.70	0.87	
DHAD 6-6-	3/8	3/8	2.06	0.76	0.45	0.30	0.30	3/4	11/16	1.77	0.87	
DHAD 8-8-	1/2	1/2	2.24	0.86	0.60	0.38	0.41	7/8	7/8	1.84	0.94	

Фиксирующая гильза

Фиксирующая гильза защищает пластиковые и резиновые шланги от соскакивания под давлением.

- Из алюминиевого сплава, имеет минимальный вес
- Легко устанавливаются ключом
- Многоразовые

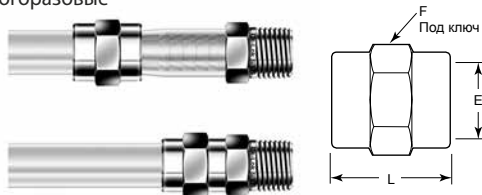

Артикул	Торцевые соединения		Габариты, дюймы		
	Внутренний диаметр шланга	Размер трубки	E	F	L
DHAS 2-4-AL	1/8	1/4	0.26	3/8	0.40
DHAS 4-6-AL	1/4	3/8	0.41	9/16	0.79
DHAS 4-7-AL	1/4	7/16	0.46	5/8	0.79
DHAS 4-8-AL	1/4	1/2	0.52	11/16	0.79
DHAS 5-7-AL	5/16	7/16	0.48	5/8	0.87
DHAS 6-8-AL	3/8	1/2	0.55	11/16	0.87
DHAS 6-9-AL	3/8	9/16	0.61	3/4	0.87
DHAS 7-10-AL	7/16	5/8	0.69	13/16	0.94
DHAS 8-11-AL	1/2	11/16	0.76	7/8	0.94
DHAS 12-16-AL	3/4	1	1.10	1 1/4	1.07

Монтаж

1. Отрежьте аккуратно и ровно нужную длину
2. Наденьте хомут или фиксирующую гильзу на шланг
3. Смажьте шланг
4. Наденьте шланг на "ёлочку"
4. Используя гаечный ключ, затяните фиксирующую гильзу Или затяните хомут с помощью отвёртки.

**Важно:** Оставляйте минимум 3мм до гайки корпуса и убедитесь, что хомут затянут на "ёлочке".

**Информация для заказа:** поставьте в конце S для заказа адаптера из нержавеющей стали и B для заказа адаптера из латуни. **Пример:** DHAD 4-4-S

Безопасность системы

Очень тщательно подходите к выбору каждого компонента в системе. Ответственность за работу, совместимость материалов, правильность установки и обслуживание системы лежит на проектировщике и конечном пользователе. Компания не отвечает за выбор, установку и обслуживание готовых систем.

## По вопросам продаж и поддержки обращайтесь:

Архангельск (8182)63-90-72  
Астана +7(7172)727-132  
Белгород (4722)40-23-64  
Брянск (4832)59-03-52  
Владивосток (423)249-28-31  
Волгоград (844)278-03-48  
Вологда (8172)26-41-59  
Воронеж (473)204-51-73  
Екатеринбург (343)384-55-89  
Иваново (4932)77-34-06  
Ижевск (3412)26-03-58  
Казань (843)206-01-48

Калининград (4012)72-03-81  
Калуга (4842)92-23-67  
Кемерово (3842)65-04-62  
Киров (8332)68-02-04  
Краснодар (861)203-40-90  
Красноярск (391)204-63-61  
Курск (4712)77-13-04  
Липецк (4742)52-20-81  
Магнитогорск (3519)55-03-13  
Москва (495)268-04-70  
Мурманск (8152)59-64-93  
Набережные Челны (8552)20-53-41

Нижний Новгород (831)429-08-12  
Новокузнецк (3843)20-46-81  
Новосибирск (383)227-86-73  
Орел (4862)44-53-42  
Оренбург (3532)37-68-04  
Пенза (8412)22-31-16  
Пермь (342)205-81-47  
Ростов-на-Дону (863)308-18-15  
Рязань (4912)46-61-64  
Самара (846)206-03-16  
Санкт-Петербург (812)309-46-40  
Саратов (845)249-38-78

Смоленск (4812)29-41-54  
Сочи (862)225-72-31  
Ставрополь (8652)20-65-13  
Тверь (4822)63-31-35  
Томск (3822)98-41-53  
Тула (4872)74-02-29  
Тюмень (3452)66-21-18  
Ульяновск (8422)24-23-59  
Уфа (347)229-48-12  
Челябинск (351)202-03-61  
Череповец (8202)49-02-64  
Ярославль (4852)69-52-93

**сайт:** [www.lokklapan.nt-rt.ru](http://www.lokklapan.nt-rt.ru) || **эл. почта:** [dsk@nt-rt.ru](mailto:dsk@nt-rt.ru)

---